

WDM[®]

PUMPS

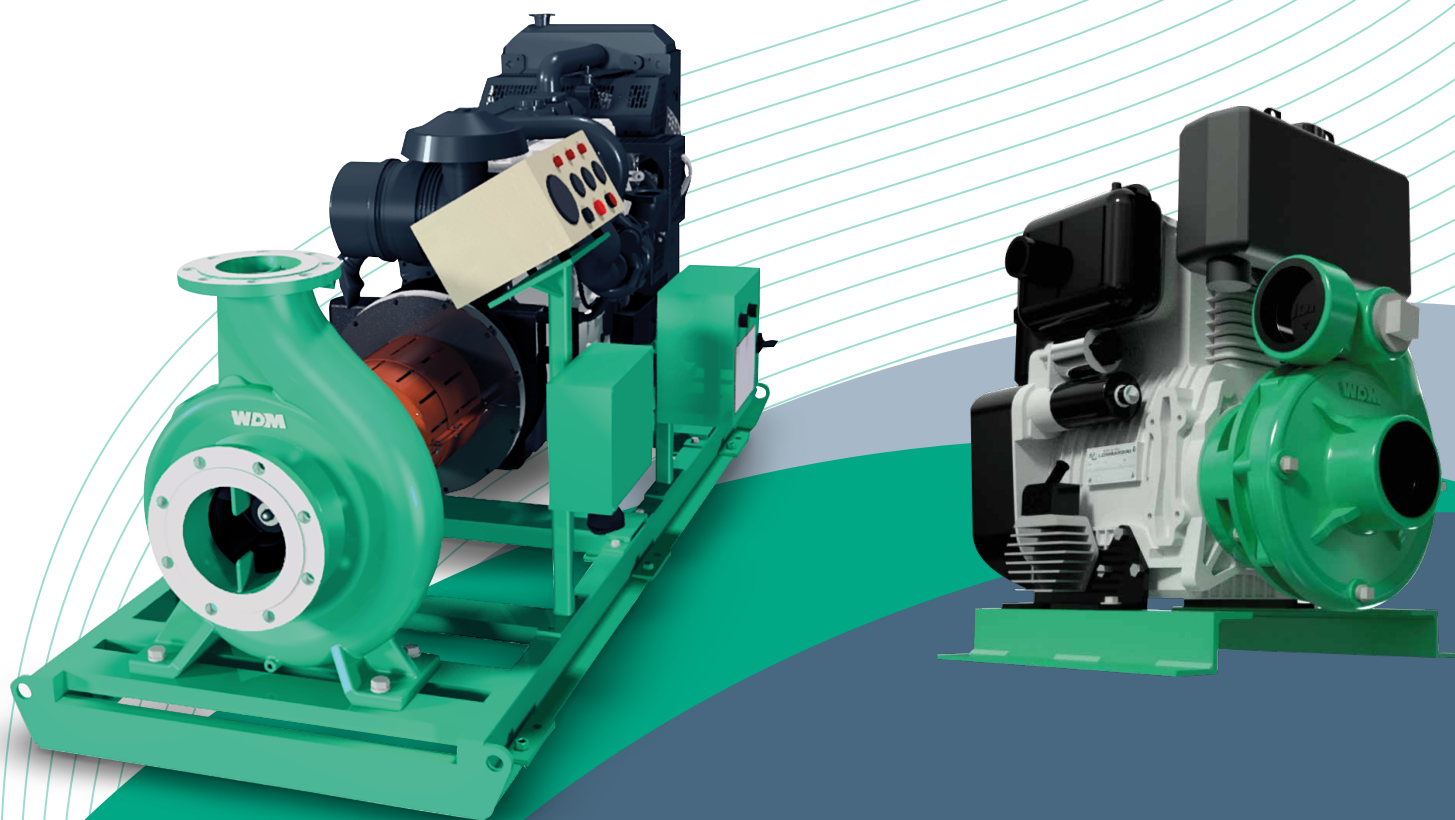

Catálogo de Productos
Argentina 2022

www.wdmpumps.com

AE

Bombas Autocebantes

Motor eléctrico



Monoblock

Material
Hierro fundido
ASTM A48 - C 30

Caudal: Hasta 226 m³/h

Presión: Hasta 25 mca

Succión: Hasta 6 in

Descarga: Hasta 6 in

Potencia: Hasta 15 Hp

Pasaje max de sólidos: Sí

AG

Bombas Autocebantes

Motor Naftero



Monoblock

Material
Hierro fundido
ASTM A48 - C 30

Caudal: Hasta 148 m³/h

Presión: Hasta 36 mca

Succión: Hasta 6 in

Descarga: Hasta 6 in

Potencia: Hasta 15 Hp

Pasaje max de sólidos: Sí

AAG

Bombas Autocebantes

Motor Naftero



Monoblock

Material
Aluminio de alta
resistencia.

Caudal: Hasta 95 m³/h

Presión: Hasta 35 mca

Succión: Hasta 4 in

Descarga: Hasta 4 in

Potencia: Hasta 14 Hp

Pasaje max de sólidos: Sí

AD

Bombas Autocebantes

Motor Diesel

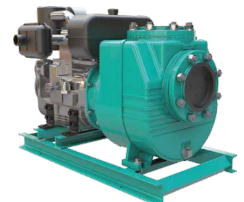

Monoblock

Material
Hierro fundido
ASTM A48 - C 30

Caudal: Hasta 247 m³/h

Presión: Hasta 46 mca

Succión: Hasta 6 in

Descarga: Hasta 6 in

Potencia: Hasta 28 Hp

Pasaje max de sólidos: Sí

AAD

Bombas Autocebantes

Motor Diesel



Monoblock

Material
Aluminio de alta
resistencia.

Caudal: Hasta 95 m³/h

Presión: Hasta 30 mca

Succión: Hasta 4 in

Descarga: Hasta 4 in

Potencia: Hasta 13 Hp

Pasaje max de sólidos: Sí

AU

Bombas Autocebantes

Acople universal



Material
Hierro fundido
ASTM A48 - C 30

Caudal: Hasta 818 m³/h

Presión: Hasta 56 mca

Succión: Hasta 10 in

Descarga: Hasta 10 in

Potencia: Hasta 75 Hp

Pasaje max de sólidos: Sí

ATU

Bombas Autocebantes

Acople universal tipo trash



Material
Hierro fundido
ASTM A48 - C 30

Caudal: Hasta 1868 m³/h

Presión: Hasta 62 mca

Succión: Hasta 12 in

Descarga: Hasta 12 in

Potencia: Hasta 200 Hp

Pasaje max de sólidos: Sí

Equipos Contra incendio

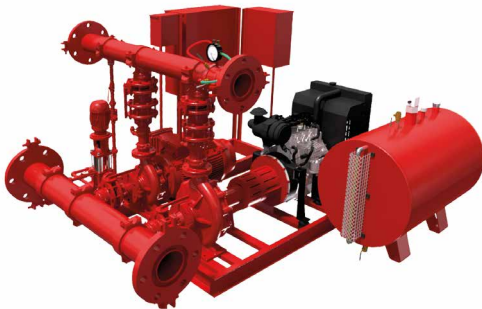

Equipos paquetizados

- Bomba Principal (Diesel ó Eléctrica).
- Bomba de reserva (Diesel ó Eléctrica).
- Bomba Jockey.
- Colector de aspiración con válvula de corte individual por bomba.
- Colector de descarga con válvula de corte y retención individual por bomba.
- Tanque hidroneumático.
- Tanque de combustible.
- Opcionales: Válvula de alivio, Caudalímetro, cañería de prueba.

HE
KE

Bombas Alta Presión

Motor Eléctrico



Monoblock

Material
Hierro fundido
ASTM A48 - C 30

- Caudal:** Hasta 56 m³/h
- Presión:** Hasta 120 mca
- Succión:** Hasta 3 in
- Descarga:** Hasta 3 in
- Potencia:** Hasta 20 Hp

HG

Bombas Alta Presión

Motor Naftero



Monoblock

Material
Hierro fundido
ASTM A48 - C 30

- Caudal:** Hasta 74 m³/h
- Presión:** Hasta 155 mca
- Succión:** Hasta 3 in
- Descarga:** Hasta 3 in
- Potencia:** Hasta 15 Hp

HD

Bombas Alta Presión

Motor Diesel



Monoblock

Material
Hierro fundido
ASTM A48 - C 30

- Caudal:** Hasta 100 m³/h
- Presión:** Hasta 146 mca
- Descarga:** Hasta 3 in
- Descarga:** Hasta 3 in
- Potencia:** Hasta 19 Hp

VSSE

Bombas Multietapas

Motor Eléctrico



Monoblock Vertical

Material
Acero Inoxidable

- Caudal:** Hasta 110 m³/h
- Presión:** Hasta 330 mca
- Succión:** Hasta 4 in
- Descarga:** Hasta 4 in
- Potencia:** Hasta 60 Hp

VHSE

Bombas Multietapas

Motor Eléctrico



Monoblock Horizontal

Material
Acero Inoxidable

- Caudal:** Hasta 10 m³/h
- Presión:** Hasta 54 mca
- Succión:** Hasta 1,5 in
- Descarga:** Hasta 1,5 in
- Potencia:** Hasta 3 Hp



Bombas Sumergibles Pozo Profundo

ST

Motor Eléctrico

Material : Acero Inoxidable

Monoblock

- Caudal:** Hasta 21 m³/h
- Succión/Descarga:** Hasta 2 in
- Presión:** Hasta 327 mca
- Potencia:** Hasta 7,5 Hp

IE

Bombas IS

Motor Eléctrico



Monoblock

Material

Hierro fundido
ASTM A48 - C 30

Caudal: Hasta 435 m³/h

Presión: Hasta 165 mca

Succión: Hasta 8 in

Descarga: Hasta 6 in

Potencia: Hasta 100 Hp

IU

Bombas IS

Acople Universal



Monoblock

Material

Hierro fundido
ASTM A48 - C 30

Caudal: Hasta 435 m³/h

Presión: Hasta 165 mca

Succión: Hasta 8 in

Descarga: Hasta 6 in

Potencia: Hasta 100 Hp

GE

Bombas GS

Motor Eléctrico



Monoblock

Material

Hierro fundido
ASTM A48 - C 30

Caudal: Hasta 794 m³/h

Presión: Hasta 110 mca

Succión: Hasta 10 in

Descarga: Hasta 8 in

Potencia: Hasta 75 Hp

GU

Bombas GS

Acople Universal



Monoblock

Material

Hierro fundido
ASTM A48 - C 30

Caudal: Hasta 794 m³/h

Presión: Hasta 83 mca

Succión: Hasta 10 in

Descarga: Hasta 8 in

Potencia: Hasta 75 Hp

NE
NHE

Bombas Residuales

Motor Eléctrico



Monoblock

Material
Hierro fundido
ASTM A48 - C 30

Caudal: Hasta 415 m³/h

Presión: Hasta 34 mca

Descarga: Hasta 6 in

Potencia: Hasta 50 Hp

NG

Bombas Residuales

Motor Eléctrico



Monoblock

Material
Hierro fundido
ASTM A48 - C 30

Caudal: Hasta 20 m³/h

Presión: Hasta 34 mca

Descarga: Hasta 2 in

Potencia: Hasta 5 Hp

Fabricando
CAUDALES
de Vida

Síguenos



Argentina

Provincia de Buenos Aires

- Dirección: Le Corbusier 240 Pablo Nogués
- Teléfono: (+5411) 6091-2775
- e-mail: wdmargentina@wdmpumps.com

Colombia

- Dirección: Aut. Bogotá-Medellín km 7,5 costado occidental, Parque Industrial Celta, bodegas 86 y 93
- E-mail: info@wdmpumps.com
distribucion@wdmpumps.com
construccion@wdmpumps.com
industria@wdmpumps.com
- Teléfono: (+1) 743 9090

Panamá

Ciudad de Panamá

- Dirección: Calle W con calle 15, Parque Lefevre.
- Teléfono: (+507) 2211171
- e-mail: wdmpanama@wdmpumps.com

Guatemala

Ciudad de Guatemala

- Dirección: 2a. Ave 13-35 Zona 17
- Teléfono: (+502) 2255 1796 / (+502) 2255-5937.
- e-mail: wdmguatemala@wdmpumps.com

Perú

Lima

- Dirección: Av. Javier Prado Este Nr. 3423 San Borja
- Teléfono: (+511) 5018304
- e-mail: wdmperu@wdmpumps.com

Brasil

Duque de Caxias

- Dirección: Rodovia Washington Luiz 13721
- Teléfono: 26042486
- e-mail: wdmbrasil@wdmpumps.com

Chile

Santiago

- Dirección: Calle Nueva 1661E, Huechuraba, Santiago
- Teléfono: (+562) 22328475
- email: wdmchile@wdmpumps.com

México

Monterrey

- Dirección: Sigma No. 9224. Int. B.Mitras García Nuevo Leon 66000
- Teléfono: 528181585500
- e-mail: wdmMexico@wdmpumps.com



Construcción



Doméstico



Industria



Agrícola