

TANQUES HIDROACUMULADORES HORIZONTALES CON MEMBRANA AQUA-PRESS

WDM[®]
PUMPS



Fabricado por:
Barnes de Colombia S.A
Bogotá - Colombia

Características

- ✓ El tanque acumulador es fabricado en lámina Cold Rolled ASTM 424 cal 14.
- ✓ El tanque viene con una válvula de precarga de aire el cual debe ser calibrado con una presión de 2 PSI por debajo de la presión de arranque del equipo.
- ✓ Membrana en EPDM intercambiable que brinda un diseño único y durable
- ✓ Están disponibles para trabajo desde una presión de 1.5 bar hasta 10bar
- ✓ Temperatura de operación desde -10°C hasta 100°C

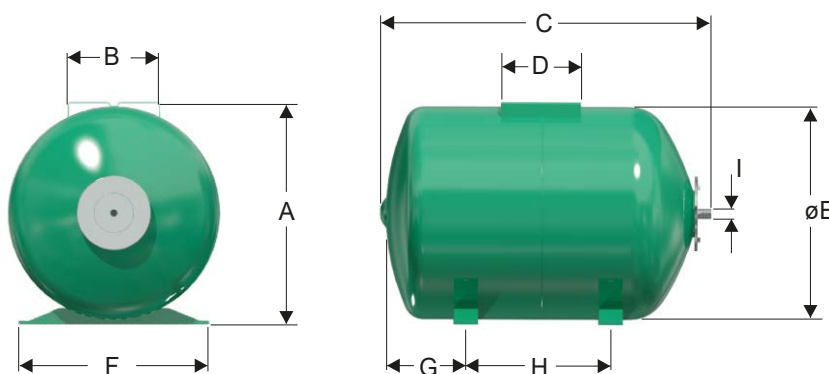
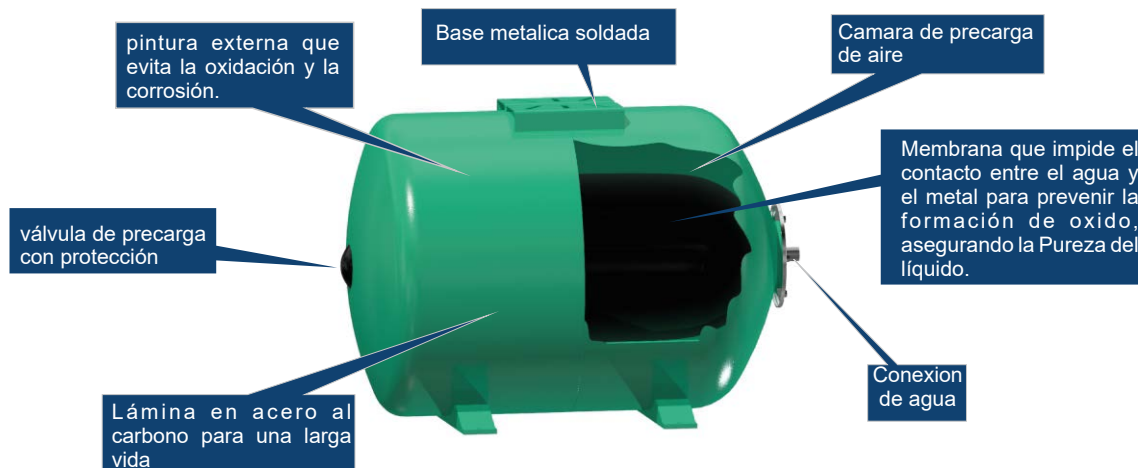

Dimensiones Generales

Referencia	Capacidad	A	B	C	D	øE	F	G	H	I	Peso
25100	24 Lts	292 mm	200 mm	460 mm	165 mm	270 mm	270 mm	94 mm	220 mm	1" NPT	4 Kg
25101	60 Lts	408 mm	200 mm	645 mm	165 mm	380 mm	300 mm	175 mm	290 mm	1" NPT	12 Kg
25102	100 Lts	470 mm	200 mm	685 mm	165 mm	450 mm	388 mm	165 mm	300 mm	1" NPT	18 Kg

Síguenos



www.wdmpumps.com