



Modelo	Ref.	RPM	H max. (mca) *	Q max. (GPM) **	Succión	Descarga	Peso (Kg)
HU 2	1E0002	3.500	83	161	2"	2"	28.0

* La altura (H) máxima se logra con la válvula totalmente cerrada. (mca= metros columna de agua).

** El caudal (Q) máximo se logra con la válvula totalmente abierta. (gpm= galones por minuto).

Materiales	
Cuerpo	Hierro fundido ASTM A-48, Clase 30
Impulsor	Hierro fundido ASTM A-48, Clase 30
Sello mecánico	Carbón/Cerámica/Buna-N
Acople intermedio	Hierro fundido ASTM A-48, Clase 30
Empaques	Buna Nitrilo
Soporte Pedestal	Hierro fundido ASTM A-48, Clase 30
Eje	Acero de alta resistencia

Características de la bomba	
Tipo de bomba	Centrífuga
Tipo de acoplamiento	Eje libre
Succión	2" NPT
Descarga	2" NPT
Tipo de impulsor	Cerrado <small>Balanceado dinámicamente según ISO G6.3</small>
Cantidad de impulsores	1
Tipo de sello	Sello mecánico 1-1/4" TIPO 21
Temperatura Max. Líquido	158° F (70 ° C) Continua

Aplicaciones	
•	Aprovisionamiento de aguas limpias
•	Recirculación de agua en torres de enfriamiento
•	Refrigeración de maquinaria/Circuitos de recirculación
•	Sistemas de Presión
•	Equipos contra incendio
•	Plantas de tratamiento
•	Riego por goteo
•	Llenado de tanque bajo y tanque alto

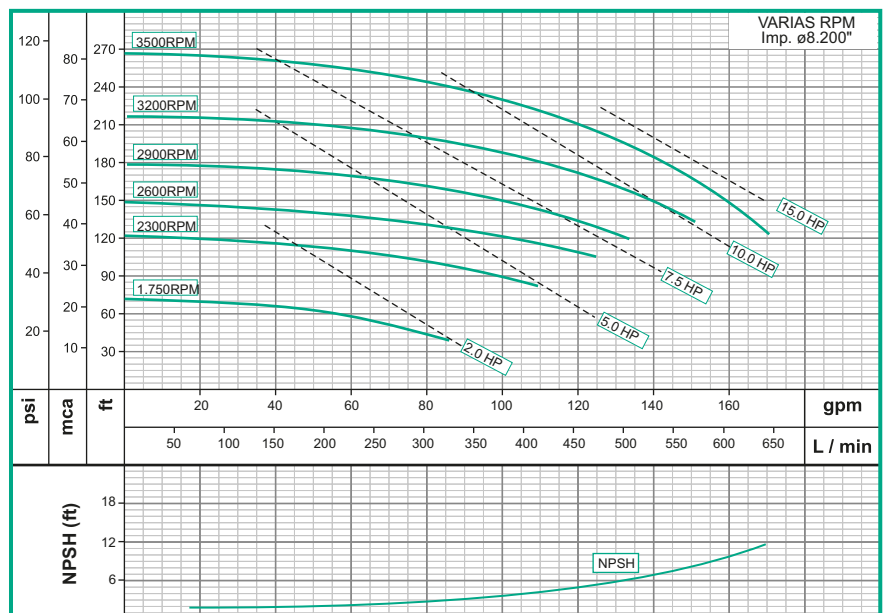
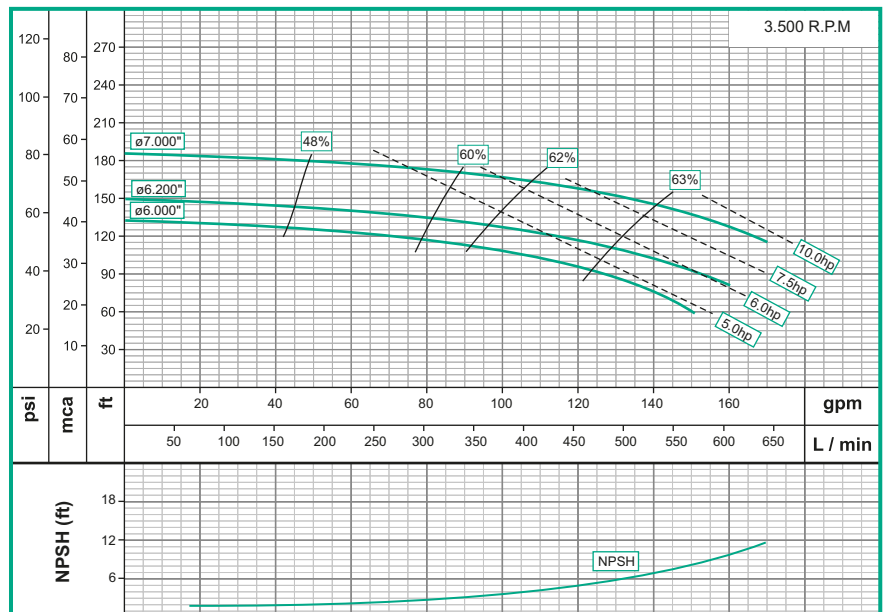

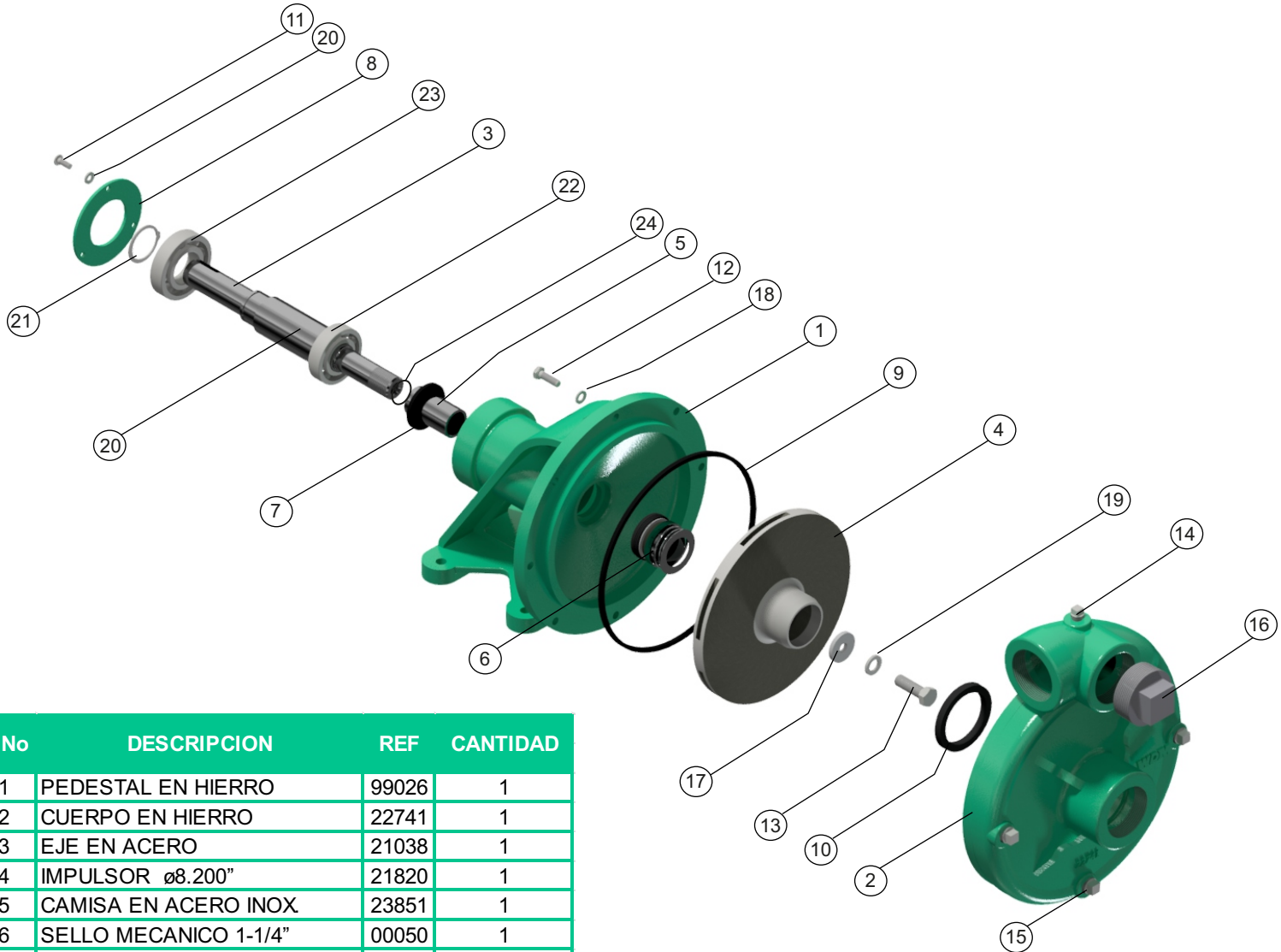

No	DESCRIPCION	REF	CANTIDAD
1	PEDESTAL EN HIERRO	99026	1
2	CUERPO EN HIERRO	22741	1
3	EJE EN ACERO	21038	1
4	IMPULSOR ø8.200"	21820	1
5	CAMISA EN ACERO INOX	23851	1
6	SELLO MECANICO 1-1/4"	00050	1
7	ARANDELA EN CAUCHO	05163	1
8	TAPA RODAMIENTO	19145	1
9	ANILLO CUADRADO	21297	1
10	COPA "U"	21858	1
11	TORNILLO 1/4" x 5/8" NC	18443	3
12	TORNILLO 5/16" x 1-1/4" NC	02220	8
13	TORNILLO 1/2" x 1-1/2" NF	19803	1
14	TAPON 1/4" NPT	03217	1
15	TAPON 3/8" NPT	15000	3
16	TAPON 2" NPT	03208	1
17	ARANDELA DE RETENCION	26816	1
18	ARANDELA PRESION DE 5/16"	02602	8
19	ARANDELA PRESION DE 1/2"	02608	1
20	ARANDELA PRESION DE 1/4"	02601	3
21	ANILLO SEEGER A-36	19851	1
22	RODAMIENTO 6206ZZ	19846	1
23	RODAMIENTO 6207ZZ	19847	1
24	ANILLO "O" 2-020	17433	1

