

Modelo	Ref.	RPM	H max. (mca) *	Q max. (GPM) **	Succión	Descarga	Peso (Kg)
HU 2 2	1E0494	3.600	152	140	2"	2"	57

* La altura (H) máxima se logra con la válvula totalmente cerrada. (mca= metros columna de agua).

** El caudal (Q) máximo se logra con la válvula totalmente abierta. (gpm= galones por minuto).

Materiales	
Cuerpo	Hierro fundido ASTM A-48, Clase 30
Impulsor	Hierro fundido ASTM A-48, Clase 30
Sello mecánico	Carbón/Cerámica/Buna-N
Acople intermedio	Hierro fundido ASTM A-48, Clase 30
Empaques	Buna Nitrilo
Soporte Pedestal	Hierro fundido ASTM A-48, Clase 30
Eje	Acero de alta resistencia



Características de la bomba	
Tipo de bomba	Centrífuga
Tipo de acoplamiento	Eje libre
Succión	2" NPT
Descarga	2" NPT
Tipo de impulsor	Cerrado <small>Balanceado dinámicamente según ISO G6,3</small>
Cantidad de impulsores	2
Tipo de sello	Sello mecánico 1-1/4" TIPO 21
Temperatura Max. Líquido	158° F (70 ° C) Continua

Aplicaciones	
•	Aprovisionamiento de aguas limpias
•	Recirculación de agua en torres de enfriamiento
•	Refrigeración de maquinaria/Circuitos de recirculación
•	Sistemas de Presión
•	Equipos contra incendio
•	Plantas de tratamiento
•	Riego por goteo
•	Llenado de tanque bajo y tanque alto

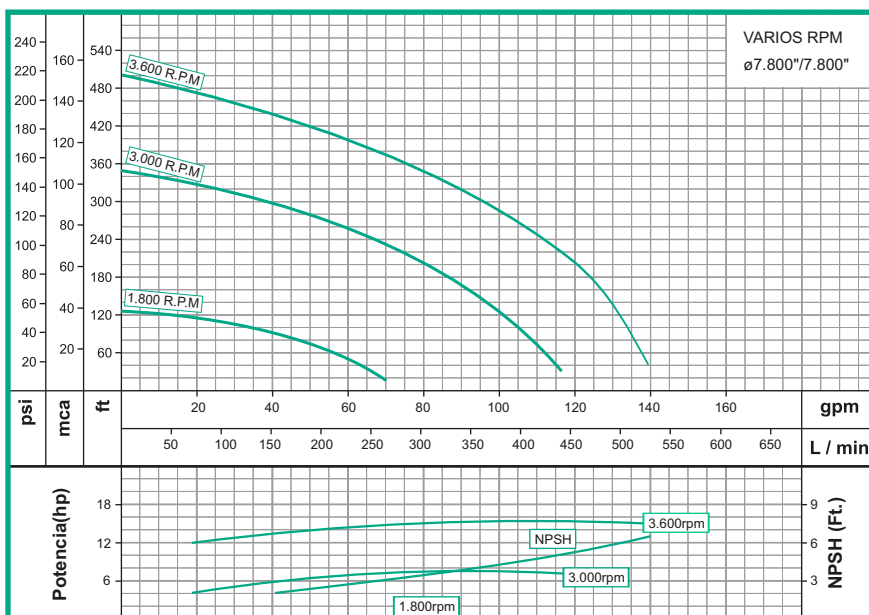

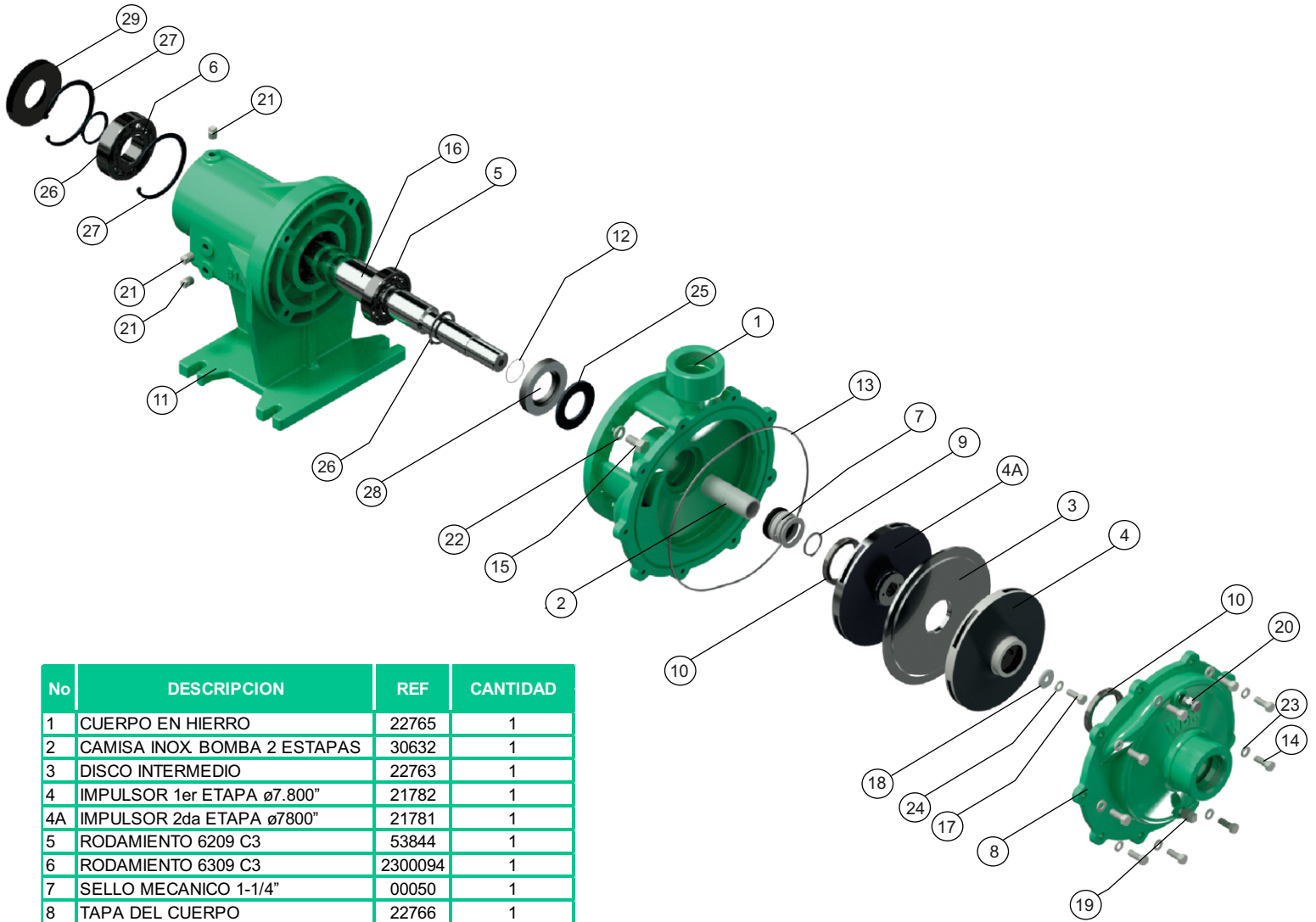

No	DESCRIPCION	REF	CANTIDAD
1	CUERPO EN HIERRO	22765	1
2	CAMISA INOX BOMBA 2 ESTAPAS	30632	1
3	DISCO INTERMEDIO	22763	1
4	IMPULSOR 1er ETAPA ø7.800"	21782	1
4A	IMPULSOR 2da ETAPA ø7800"	21781	1
5	RODAMIENTO 6209 C3	53844	1
6	RODAMIENTO 6309 C3	2300094	1
7	SELLO MECANICO 1-1/4"	00050	1
8	TAPA DEL CUERPO	22766	1
9	ANILLO SEEGER A-32 INOX	17010	1
10	ANILLO DE FRICCION	30648	2
11	SOPORTE PEDESTAL	22725	1
12	ANILLO "O" PARKER #020	17433	1
13	ANILLO "O" PARKER #274	17738	1
14	TORNILLO 3/8" x 1-1/4"NC	02222	9
15	TORNILLO 1/2" x 1"NC	28941	4
16	EJE EN ACERO	21067	1
17	TORNILLO 3/8" x 1" INOX	02218	1
18	ARANDELA RETENCION	26714	1
19	TAPON DE 3/8" NPT	15000	1
20	TAPON DE PURGA 3/8"	03238	1
21	TAPON DE 1/4"	03201	4
22	ARANDELA DE PRESION 1/2"	02608	4
23	ARANDELA DE PRESION 3/8"	02604	9
24	ARANDELA DE PRESION 3/8" INOX	02616	1
25	ARANDELA EN CAUCHO	05163	1
26	ANILLO SEEGER A-45	17418	1
27	ANILLO SEEGER I-100	17417	2
28	RETENEDOR 45x85x10	03071	1
29	RETENEDOR 45x100x10	03072	1

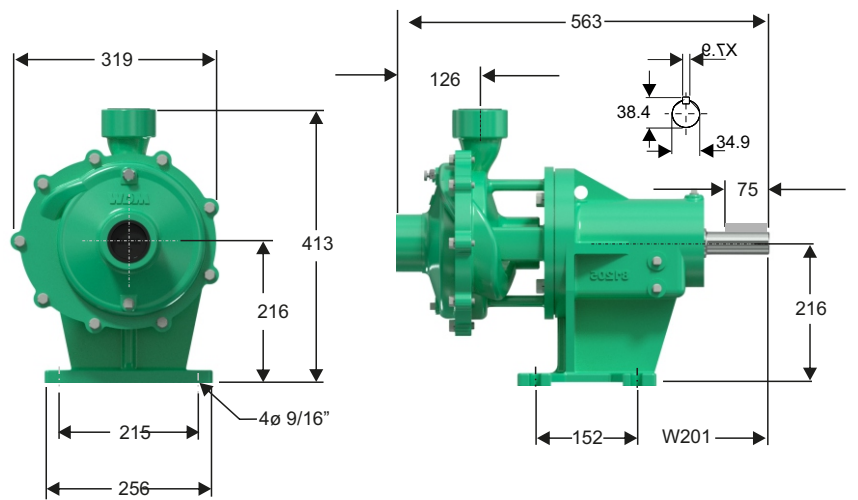

Dimensiones en milímetros