

Modelo	Ref.	Potencia (HP)	H max. (mca) *	Q max. (GPM) **	Succión	Descarga	Peso (Kg)
HD 3 280-2-LD	1E0578	28.0	143	155	3"	3"	170

* La altura (H) máxima se logra con la válvula totalmente cerrada. (mca= metros columna de agua).

** El caudal (Q) máximo se logra con la válvula totalmente abierta. (gpm= galones por minuto).



Materiales	
Cuerpo	Hierro fundido ASTM A-48, Clase 30
Impulsor	Hierro fundido ASTM A-48, Clase 30
Sello mecánico	Carbón/Cerámica/Buna-N
Acople intermedio	Hierro fundido ASTM A-48, Clase 30
Empaques	Buna Nitrilo

Características de la bomba	
Tipo de bomba	Centrífuga
Tipo de acoplamiento	Monobloque
Succión	3" NPT
Descarga	3" NPT
Tipo de impulsor	Cerrado <small>Balanceado dinámicamente según ISO G6.3</small>
Cantidad de impulsores	2
Tipo de sello	Sello mecánico 1-3/4" TIPO 21
Temperatura Max. Líquido	158° F (70 ° C) Continua

Características del Motor	
Tipo	Diesel
Potencia	28.0
Marca	Lombardini
Cilindros	2
Velocidad	3.000 RPM (nominal)
Arranque	Retractable y Electrónico
Capacidad del tanque	15 litros
Consumo combustible	1.37 galón / hora

Aplicaciones	
•	Aprovisionamiento de aguas limpias
•	Recirculación de agua en torres de enfriamiento
•	Refrigeración de maquinaria/Circuitos de recirculación
•	Riego por Aspersión
•	Llenado y vaciado de carrotanques
•	Riego por goteo
•	Minería
•	Acueductos municipales

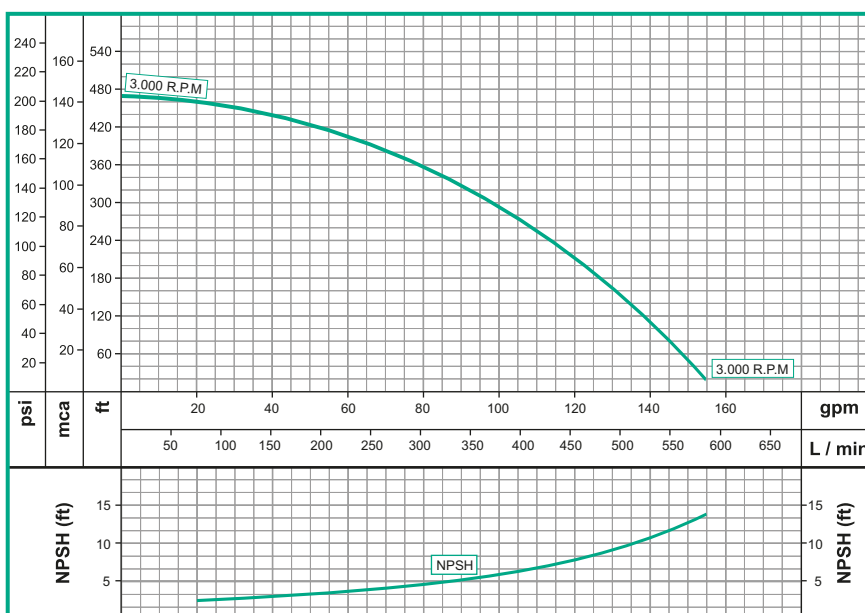

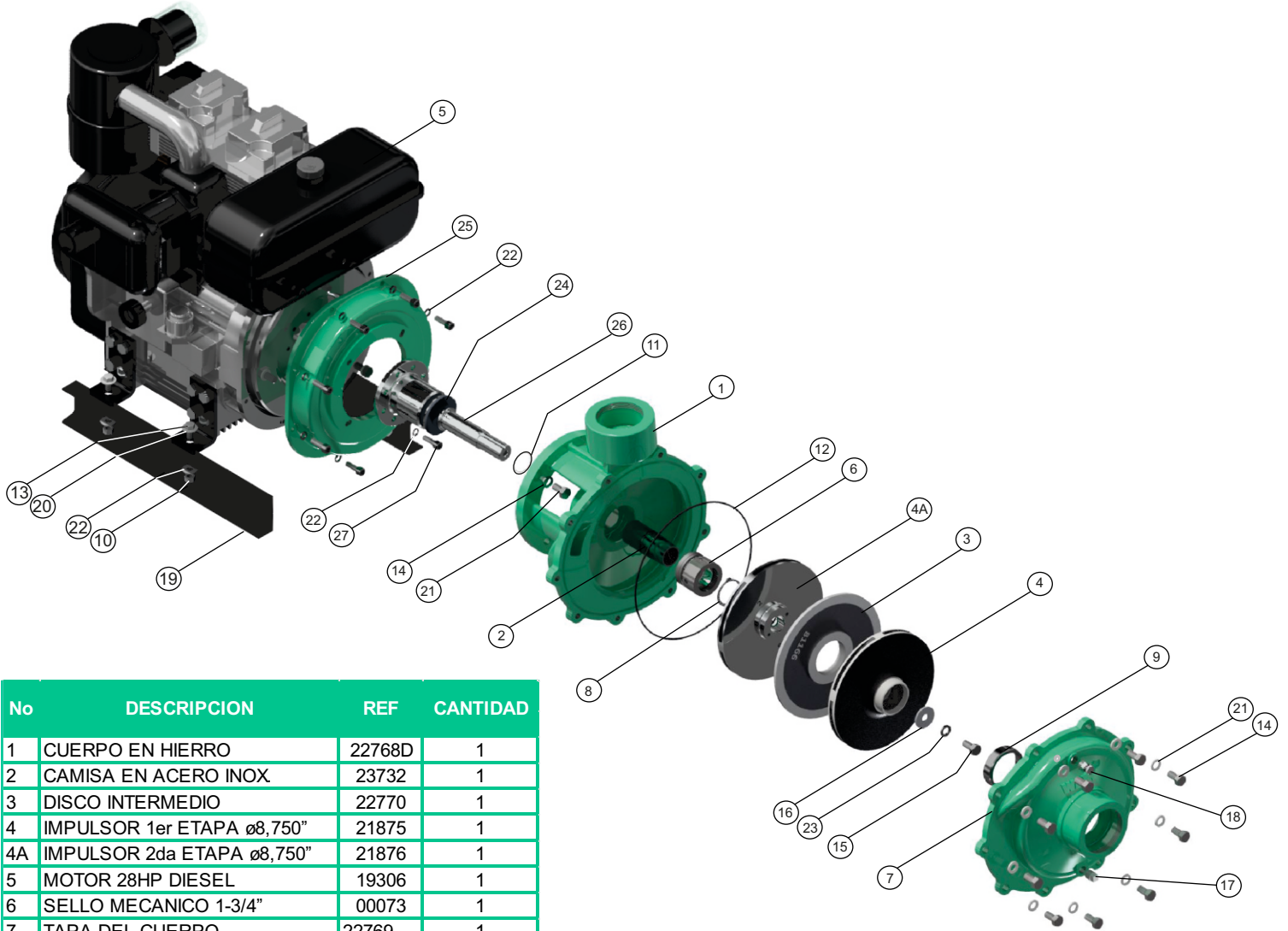

No	DESCRIPCION	REF	CANTIDAD
1	CUERPO EN HIERRO	22768D	1
2	CAMISA EN ACERO INOX	23732	1
3	DISCO INTERMEDIO	22770	1
4	IMPULSOR 1er ETAPA ø8,750"	21875	1
4A	IMPULSOR 2da ETAPA ø8,750"	21876	1
5	MOTOR 28HP DIESEL	19306	1
6	SELLO MECANICO 1-3/4"	00073	1
7	TAPA DEL CUERPO	22769	1
8	ANILLO SEEGER A-45 INOX	17011	1
9	ANILLO DE FRICCION	30639	1
10	TUERCA DE 7/16 NC	02507	4
11	ANILLO "O" PARKER #028	17436	1
12	ANILLO "O" PARKER #274	17739	1
13	TORNILLO 7/16" x 1-1/2"NC	02428	4
14	TORNILLO 1/2" x 1-1/4"NC	02224	13
15	TORNILLO 1/2" x 1-1/4" NC INOX	02226	1
16	ARANDELA RETENCION	26719	1
17	TAPON DE 3/8" NPT	15000	1
18	TAPON DE PURGA 3/8"	03238	1
19	BASE EN LAMINA	19402	2
20	ARANDELA DE 7/16"	00053	4
21	GUASA DE 1/2	02608	13
22	GUASA DE 7/16"	02606	20
23	GUASA DE 1/2" INOXIDABLE	02609	1
24	ARANDELA EN CAUCHO	05163	1
25	ACOPLE MOTOR DIESEL 28HP	34480	1
26	EJE EXTENSOR D,28	52237	1
27	TORNILLO SOCKET M10x30MM	16657	16

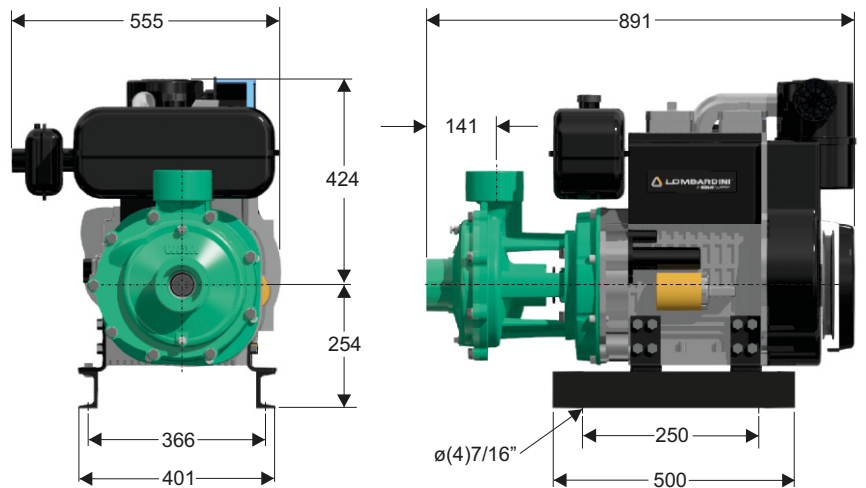

Dimensiones en milímetros