

Modelo	Ref.	Potencia (HP)	H max. (mca) *	Q max. (GPM) **	Succión	Descarga	Peso (Kg)
HD 2 190-2 LD	1E0569	19.0	146	125	2"	2"	101.0

* La altura (H) máxima se logra con la válvula totalmente cerrada. (mca= metros columna de agua).

** El caudal (Q) máximo se logra con la válvula totalmente abierta. (gpm= galones por minuto).

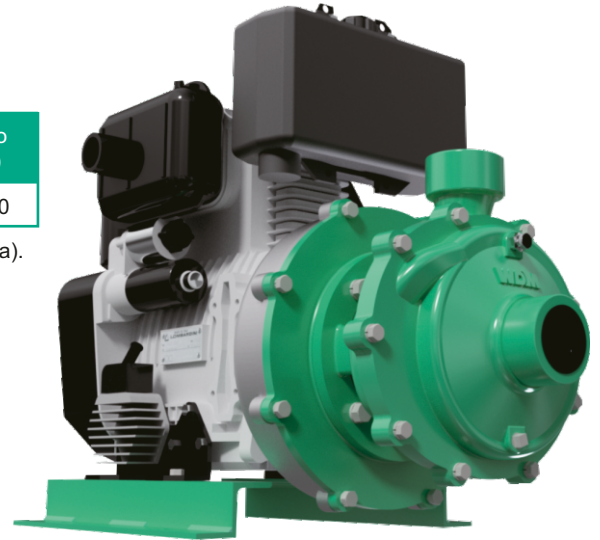

Materiales	
Cuerpo	Hierro fundido ASTM A-48, Clase 30
Impulsor	Hierro fundido ASTM A-48, Clase 30
Sello mecánico	Carbón/Cerámica/Buna-N
Acople intermedio	Hierro fundido ASTM A-48, Clase 30
Empaques	Buna Nitrilo

Características de la bomba	
Tipo de bomba	Centrífuga
Tipo de acoplamiento	Monobloque
Succión	2" NPT
Descarga	2 NPT
Tipo de impulsor	Cerrado <small>Balanceado dinámicamente según ISO G6.3</small>
Cantidad de impulsores	2
Tipo de sello	Sello mecánico 1-1/4" TIPO 21
Temperatura Max. Líquido	158° F (70 ° C) Continua

Características del Motor	
Tipo	Diesel
Potencia	19.0
Marca	Lombardini
Cilindros	2
Velocidad	3.600 RPM
Arranque	Eléctrico
Capacidad del tanque	4.1 litros
Consumo combustible	1.2 galón / hora

Aplicaciones
• Aprovechamiento de aguas limpias
• Recirculación de agua en torres de enfriamiento
• Refrigeración de maquinaria/Circuitos de recirculación
• Riego por Aspersión
• Llenado y vaciado de carrotanques
• Riego por goteo
• Minería
• Acueductos municipales

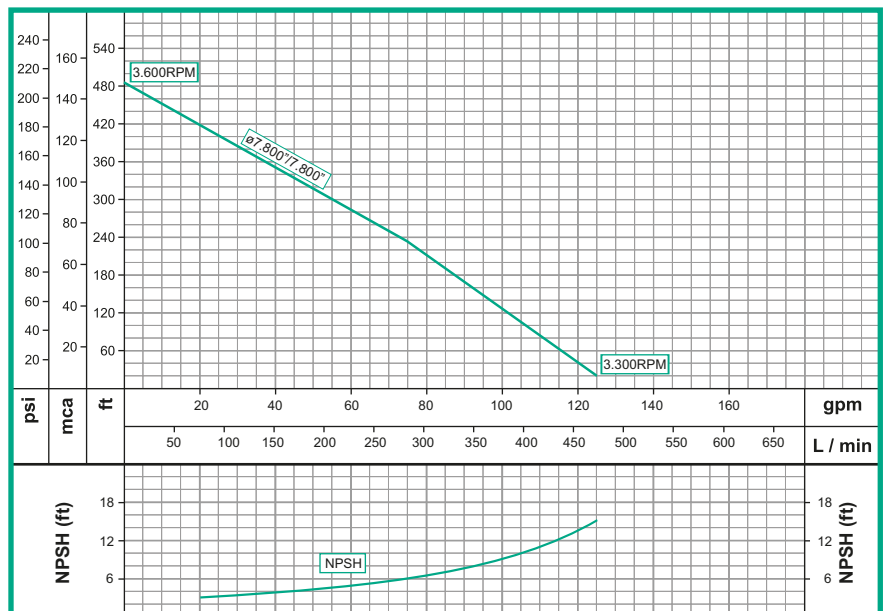

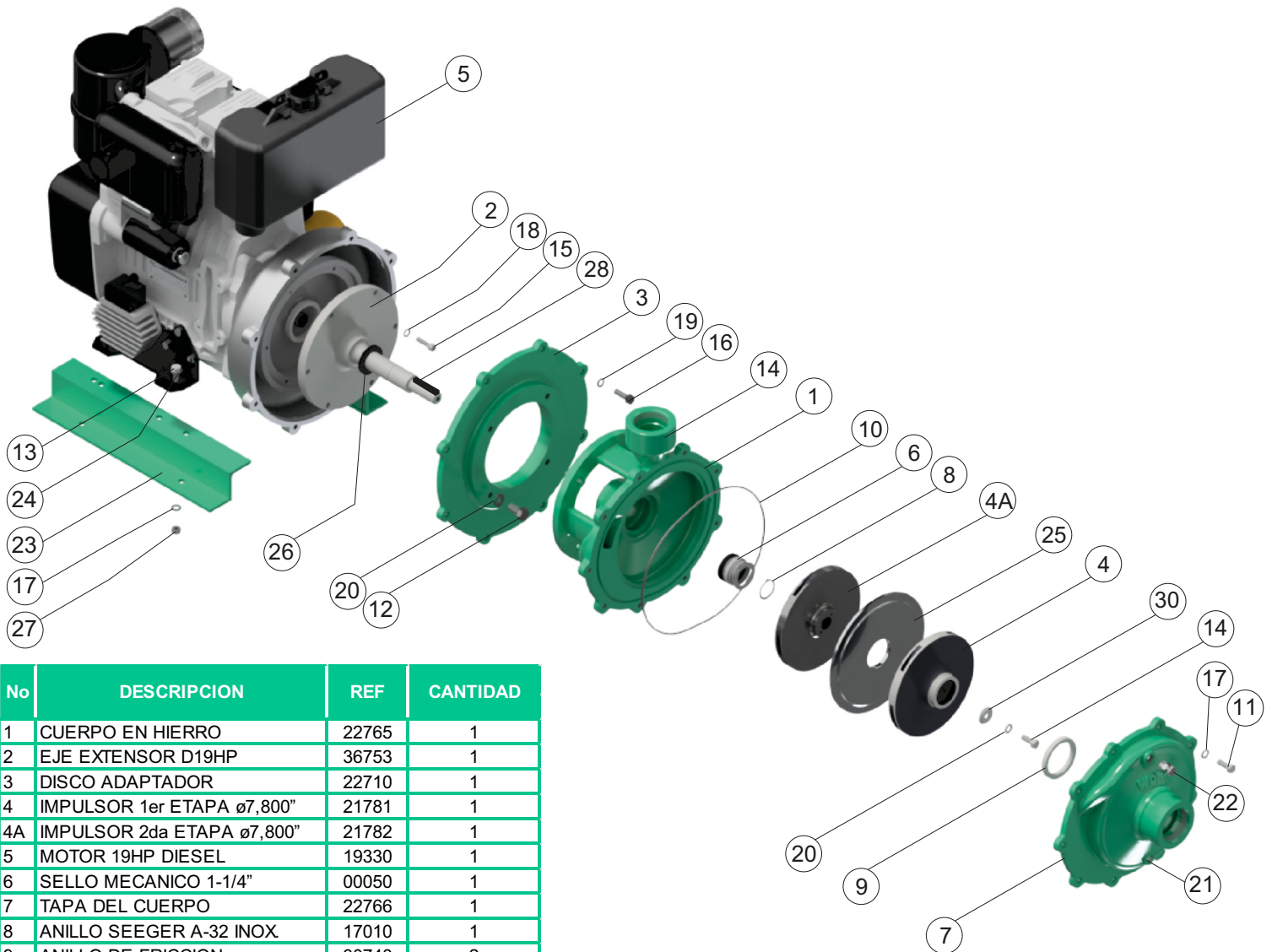

No	DESCRIPCION	REF	CANTIDAD
1	CUERPO EN HIERRO	22765	1
2	EJE EXTENSOR D19HP	36753	1
3	DISCO ADAPTADOR	22710	1
4	IMPULSOR 1er ETAPA ø7,800"	21781	1
4A	IMPULSOR 2da ETAPA ø7,800"	21782	1
5	MOTOR 19HP DIESEL	19330	1
6	SELLO MECANICO 1-1/4"	00050	1
7	TAPA DEL CUERPO	22766	1
8	ANILLO SEEGER A-32 INOX	17010	1
9	ANILLO DE FRICCION	30748	2
10	ANILLO "O" PARKER #274	17738	1
11	TORNILLO 3/8" x 1-1/4"NC	02222	9
12	TORNILLO 1/2" x 1"NC	28935	13
13	TORNILLO 3/8" x 1-1/2 NC	02236	4
14	TORNILLO 3/8" x 1"NC INOX	02218	1
15	TORNILLO SOCKET M8x35mm	16655	6
16	TORNILLO HEX. M10x40mm	02494	8
17	ARANDELA PRESION 3/8	02608	13
18	ARANDELA PRESION 5/16	02606	6
19	ARANDELA PRESION 7/16	02606	8
20	ARANDELA PRESION 3/8 INOX	02609	1
21	TAPON DE 3/8" NPT	15000	1
22	TAPON DE PURGA 3/8"	03238	1
23	BASE EN LAMINA	19368	2
24	ARANDELA DE 3/8"	02553	1
25	DISCO INTERMEDIO	22763	1
26	ARANDELA EN CAUCHO	05163	1
27	TUERCA DE 3/8	02502	4
28	CUÑA CALIBRADA 3/16	22936	0,03MT

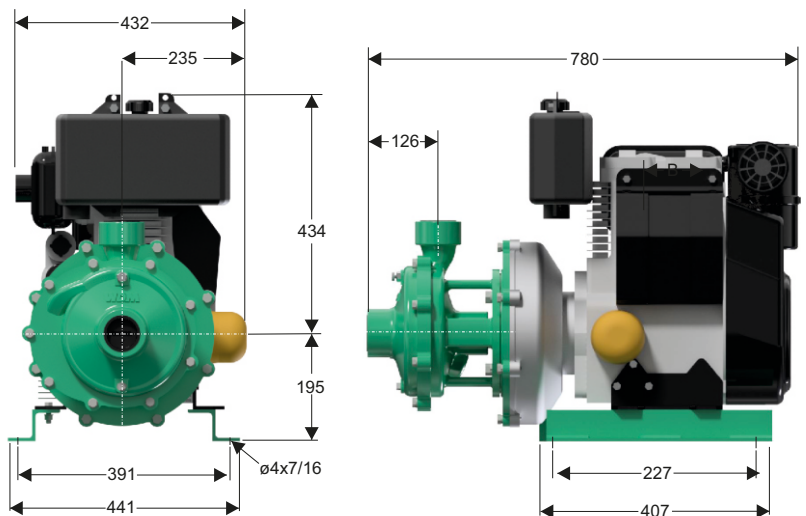

Dimensiones en milímetros