

# Bombas Autocebante ALUMINIO

Motor Diesel.

## AAD 4 100 HF-TRAI



Características de la bomba					
Tipo de bomba	Acoplamiento	Tipo de impulsor	Temperatura máx. líquido	Sello Mecánico	Ø máx de solidos en suspensión
Centrifuga	Monobloque	Semiabierto Balanecado ISO (G.6.3)	70 °	Sello mecánico 1 Tipo 10	5/8" (16mm)
Modelo	Ref.	Ø Succión	Ø Descarga	H máx. (mca) *	Q máx. (gpm) **
1 AAD4 100 HF-TRAI	1D0327	4"	4"	30	420

Características del motor		
Alimentación	Marca	
Diesel	HI-FORCE	
Potencia (hp)	Velocidad nominal	Arranque
10.0	3600 rpm	Retractivil

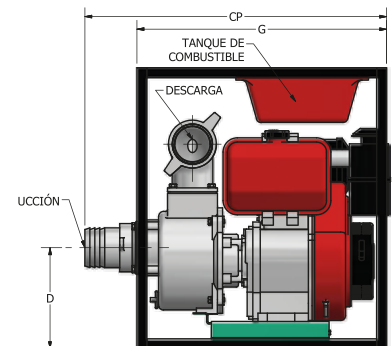
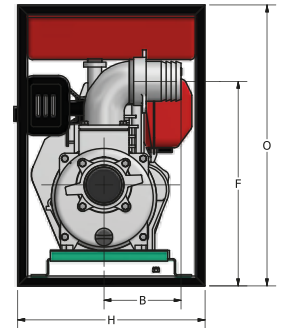
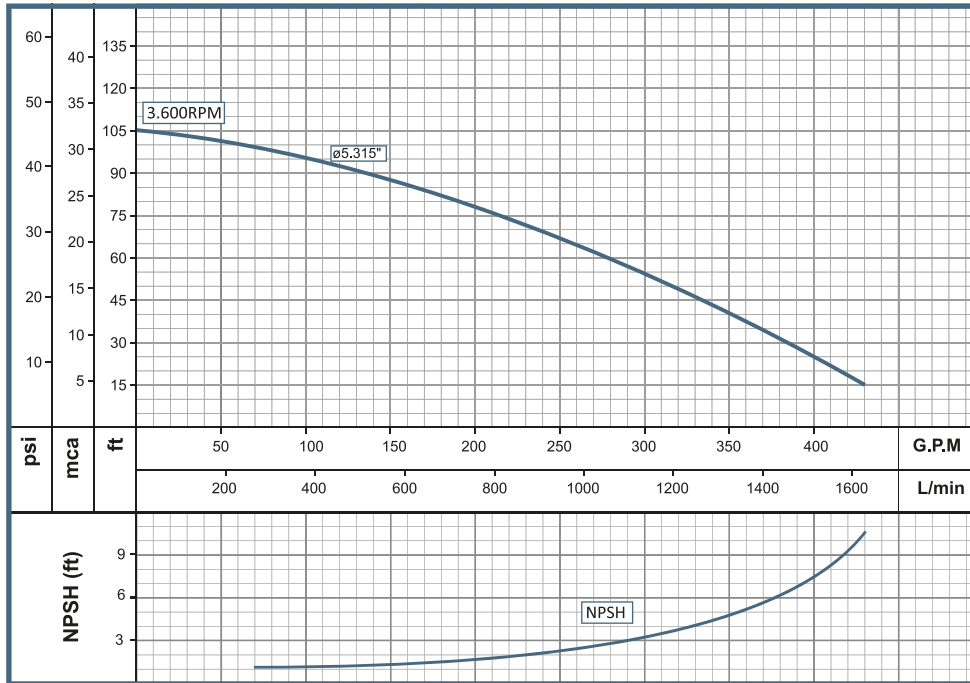

Dimensiones en milímetros

### Aplicaciones

- \* Sector agrícola Industria Construcción Institucional
- \* Bombeo de agua con sólidos en suspensión
- \* Desagüe de cajas telefónicas y eléctricas
- \* Desagüe de zonas inundadas
- \* Manejo de combustibles Riego de estiércol
- \* Riego por aspersión Riego por goteo
- \* Riego por inundación Transporte de líquidos en carro tanques
- \* Minería

MODELO	SUCxDESC	CP	O	B	D	F	G	H
AAD4 100 HF-TRAILER	4" x 4"	774	720	198	259	525	640	480

Fecha última revisión  
2017-5-2